

Captor loch speedometro

Corredera a rueda

Referencia producto : 90-60-457



FOLLETO EXPLICATIVO y FICHA DE INSTALACIÓN

nke - Compétition voile

Z.I. Kerandré - Rue Gutenberg - 56700 HENNEBONT- FRANCE
<http://www.nke.fr> - Service SAV tel : 0 892 680 656.

SUMARIO

1 UTILIZACIÓN	3
1.1 PRESENTACION	3
1.2 LISTA DE LOS CANALES MARCADOS	4
1.3 REGLAJE DE LAS ALARMAS	4
1.4 FILTRO DE LOS CANALES	4
1.5 ELECCION DE LA UNIDAD	4
1.6 REINICIALIZACION DEL LOCH DIARIO Y DEL LOCH TOTALIZADOR	4
1.7 CARACTERISTICAS TECNICAS	5
2 CALIBRACION DE LOS CAPTORES.....	5
2.1 PRINCIPIO DE LA CALIBRACION :	5
2.2 PROCEDIMIENTO DE REGLAJE DEL COEFICIENTE DE CALIBRACION :	5
3 INSTALACION	7
3.1 CONTENIDO.....	7
3.2 LISTA DE LOS ACCESORIOS.....	7
3.3 INSTRUMENTOS ESPECÍFICOS NECESARIOS PARA EL MONTAJE.....	7
3.4 ELECCIÓN DEL EMPLAZAMIENTO	7
3.5 MONTAJE DEL PASACASCO.....	9
3.6 COLOCACIÓN DEL CAPTOR LOCH SPEEDOMETRO	10
3.7 COLOCACION DEL CABLE DE SEGURIDAD	10
3.8 EMPALME ELECTRICO.....	11
4 MANTENIMIENTO Y CUIDADO	11
4.1 RECOMENDACIONES.....	11
4.2 EN EL PUERTO, ¿ COMO SE PUEDE EXTRAER UN CAPTOR DEL PASACASCO ?.....	11

1 UTILIZACIÓN

1.1 Presentación

El captor **loch speedometro** está fijado a través de un pasa casco. Puede ser retractable a través del pasa casco.

Está empalmado a **la interfaz loch sonda** de su instalación **TOPLINE**. Este captor da por una parte las informaciones de velocidad y de distancia recorrida, y por otra parte la temperatura del agua.

Arquitectura de la instalación



Figura 1

IMPORTANTE :

- Lea este folleto explicativo en total antes de empezar instalación.
- Algunos productos de limpieza, pintura y otros productos contienen solventes poderosos que pueden deteriorar gravemente los plásticos y las juntas toricas de los captores.
- Los pasa-cascos en plástico son recomendados para un montaje sobre cascos de fibra, de aluminio o de metal. Para un montaje sobre un casco de madera, utilice un pasacasco de bronce.
- Un cable de 6 metros equipa el captor, con en extremidad un conector moldeado de nuevo impermeable : es necesario no cortar este cable, a riesgo de deteriorar las características y la fiabilidad del captor.
- Para los reglajes de los canales, refiérase al folleto explicativo de su marcador TOPLINE.

1.2 Lista de los canales marcados

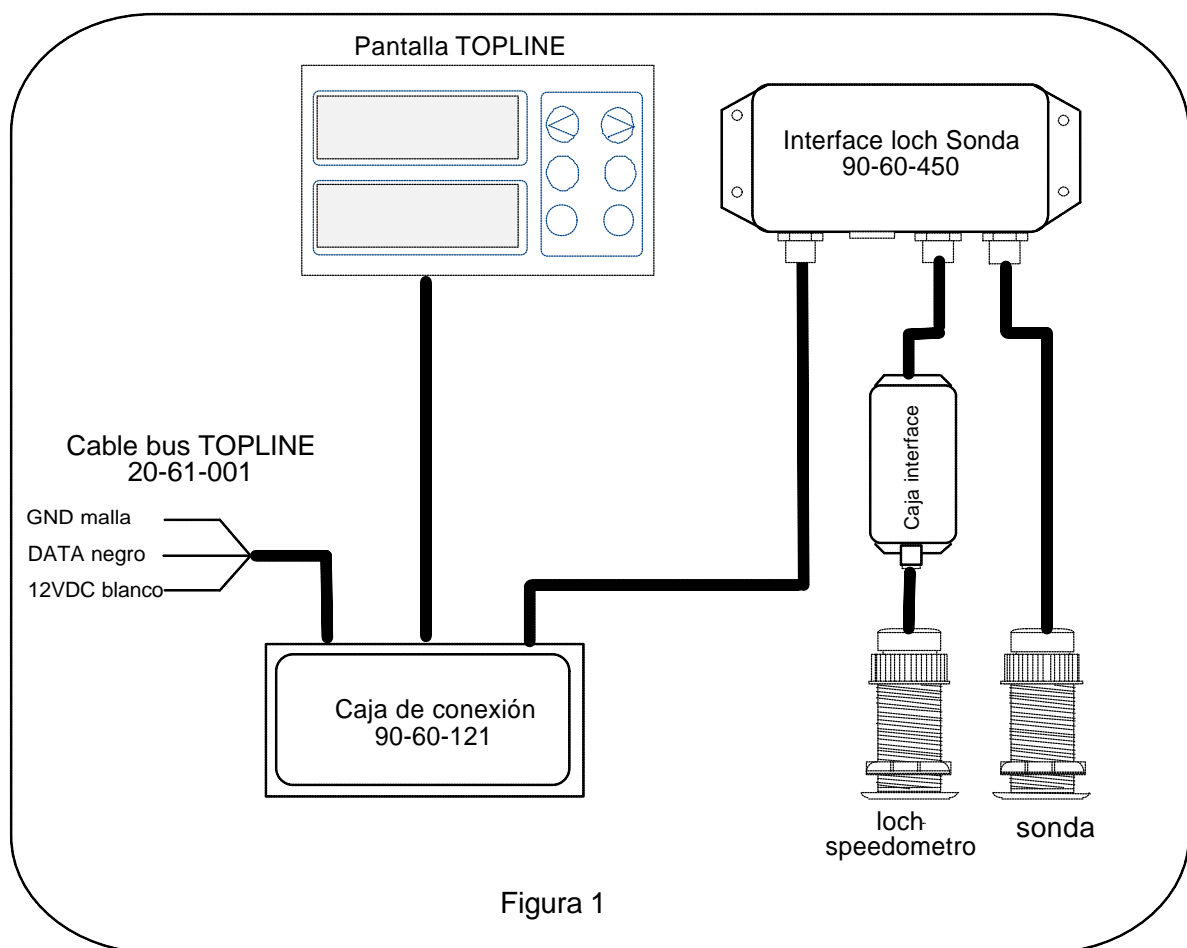
El captor loch speedo, conectado al **bus TOPLINE** de su instalación, crea automáticamente los canales más bajo. Están accesibles sobre los marcadores de la gama **TOPLINE**.

Canal	Lo que se ve	unidad
Velocidad superficie	Corredera 0.00 Nd	km/h o nudos
Loch diario	Millas parc 0.00 MN	Millas náuticas
Loch totalizador	Millas tot 0.00 MN	Millas náuticas
Tensión de bus	Tens bus 12.5 v	voltios
Temperatura agua	Temp agua 15.4 °	°C o °F

1.3 Reglaje de las alarmas

El reglaje de una alarma, le permite vigilar el valor de un canal. Cuando el umbral regulado de antemano está rebasado, un mensaje de alarma está marcado y una alarma sonora está activada. Por ejemplo, usted puede regular un umbral alto y un umbral bajo sobre el canal **velocidad superficie**

La alarma alta se activa cuando la visualización está superiora al umbral programado.

La alarma baja se activa cuando la visualización está inferiora al umbral programado.

Para anular la alarma de un canal, entre el valor **0** en la alarma alta y la alarma baja.

Así, el reglaje de una alarma sobre los canales **velocidad, tensión bus o temperatura agua**, le permitirá vigilar de manera eficaz su instalación y el buen funcionamiento de su barco.

Para activar las alarmas, refiérase al folleto explicativo de utilización de su marcador.

¡ CUIDADO !: El canal **temperatura agua** es particular. Para anular la alarma de este canal, entre el valor **0** cuando la unidad es el grado Fahrenheit, o **-17.7** cuando la unidad es el grado Celsius.

1.4 Filtro de los canales

El nivel de **filtro** de un canal determina la frecuencia de puesta al día del dato marcado.

Por ejemplo, con mar marejada cuando el barco se mueve mucho, es interesante aumentar el filtro del canal velocidad para estabilizar el valor marcado. Al contrario, con mar tranquilo, se elegirá un filtro reducido para obtener una respuesta rápida de la visualización.

El **filtro** puede ser regulado entre **1** y **32**, y por defecto el valor es **8**. Cuanto más el valor está reducido, más importante es la frecuencia de puesta al día.

Refiérase al folleto explicativo de utilización de su marcador para efectuar el reglaje del filtro.

1.5 Elección de la unidad

Usted puede elegir las unidades de visualización siguientes :

- Speedometro : en nudos o en km/h.
- Temperatura del agua : en grados Fahrenheit o en grados Celsius.

Refiérase al folleto explicativo de utilización de su marcador para efectuar este cambio de unidad.

1.6 Reinicialización del loch diario y del loch totalizador

Usted dispone, en su equipo, de los canales **loch diario** y **loch totalizador**.

Usted utilizará el **loch diario** para contar el número de millas náuticas efectuado durante una navegación. El valor está almacenado cuando la alimentación de su instalación está cortada.

La reinicialización del canal **loch diario** le permitirá a usted contar el número de millas de la navegación siguiente.

El **loch totalizador** indica el número de millas náuticas realizado en navegación, desde la instalación de su **interface loch sonda**. Sólo una inicialización completa de su **interface loch sonda** permite la reinicialización **loch totalizador**. Se efectúa por la inicialización del canal **velocidad superficie**.

¡ CUIDADO ! : si usted efectúa una inicialización completa, usted inicialice también los reglajes del **filtro**, de la **calibración**, de la **alarma**, del **offset**, del **loch diario** y del **loch totalizador**. En este caso, usted aplique a **la interface loch sonda**, los reglajes programados por defecto en fábrica : filtro = **8** ; coeficiente de calibración = **1** ; Offset = **0**.

Para reinicializar el **loch diario** o el **loch totalizador**, refiérase al folleto explicativo de utilización de su marcador.

1.7 Características técnicas

- Impermeabilidad del captor :IP67
- Cable de 6 metros equipado de un conector moldeado de nuevo.
- Peso : 700 gr
- Temperatura de funcionamiento : desde -10°C hasta +50°C
- Temperatura de almacenaje : desde -20°C hasta +60°C
- Zona de medida de velocidad: desde 0 hasta 50 nudos
- Zona de medida de temperatura : desde 0°C hasta +50°C

2 CALIBRACION DE LOS CAPTORES

Cada captor **nke** está regulado en fábrica. Sin embargo, una calibración es necesaria para adaptarse a las especificidades de su barco y obtener una precisión de medida óptima. Siga el procedimiento de calibración más bajo, visualizando los reglajes sobre una pantalla. Para realizar estos reglajes, refiérase al folleto explicativo de utilización de su equipo.

2.1 Principio de la calibración :

Se trata de efectuar con su barco un trayecto cuya distancia real, **D** millas, está conocida, y de notar el número de millas indicado por el loch, **L** millas. Después, usted calcula el coeficiente de calibración según la fórmula : **D / L**.

Ejemplo :

El trayecto medido sobre la mapa entre dos puntos de referencia es : **D** =1.43 MILLAS

El número de millas indicado por su loch para este trayecto es : **L** =1.10 MILLAS

El coeficiente de calibración calculado es $1.43 / 1.10 = 1.30$.

Para que la calibración sea efectiva, usted realizará un trayecto ida-vuelta, para anular los efectos del corriente, y superior a 1 milla.

2.2 Procedimiento de reglaje del coeficiente de calibración :

Para lograr la calibración, respete las condiciones siguientes :

- ? Navegue al motor, sobre un mar tranquilo, sin viento y al margen de bajamar o de pleamar.
- ? Efectue un trayecto ida-vuelta cuya distancia está perfectamente conocida.

1. Seleccione el sub-canal **calib coef** del canal **velocidad superficie**. Por defecto este coeficiente es **1.00**. Si no es el caso, entre el valor **1.00**

2. Seleccione el canal **Loch diario** del marcador y reinicialice el loch.
3. Haga un trayecto ida-vuelta entre los dos puntos de referencia elegidos.
4. Lea la distancia total (ida-vuelta) medida por el loch.
5. Haga el cálculo necesario para determinar el coeficiente de calibración **D / L**.
6. Seleccione de nuevo el parámetro **calib coef** del canal **velocidad superficie**.
7. Entre el nuevo coeficiente de calibración calculado y valide por la tecla **enter**. El nuevo reglaje estará almacenado.

¡ CUIDADO ! : el parámetro **calib coef** es un multiplicador. Este valor no debe nunca ser 0. Por defecto este coeficiente es **1.00**. Si no es el caso, antes de empezar una calibración, entre el valor **1.00**.

3 INSTALACION

3.1 Contenido

El kit de instalación comprende :

- el captor, equipado de 6 metros de cable y de un conector impermeable,
- el pasacasco, su tuerca y su tapón,
- una junta de impermeabilidad,
- un tubo de grasa de silicona y un cable de seguridad.

3.2 Lista de los accesorios

- Captor loch speedometro corredera a ruedas : 90-60-463
- Kit pasacasco loch, tapón y tubo de grasa de silicona : 31-35-001
- Corredera a ruedas de sustitución : 31-35-003

3.3 Instrumentos específicos necesarios para el montaje

La perforación del agujero del pasacasco se efectua con la ayuda de una mecha sierra tapadera $\varnothing 51\text{mm}$ equipada de un frente broca de conducción.

3.4 Elección del emplazamiento

El emplazamiento del captor loch speedometro es determinante para obtener prestaciones óptimas. Las turbulencias creadas por el flujo del agua bajo el barco, pueden perturbar mucho el funcionamiento del speedometro.

El captor debe ser :

- lo más vertical posible, no más de 10° de diferencia en comparación con la vertical,
- lo más cercano posible del eje del barco,
- suficientemente alejado de la quilla,
- siempre inmerso, cual que sea la escora,
- lejos de toda fuente de parásitos eléctricos,
- accesible para permitir limpiarlo desde el interior del barco.

Es necesario que las redes de agua llegán sobre el captor sin haber sido perturbados.

Sobre un velero : la posición ideal del captor es delante de la quilla y en el eje del barco.

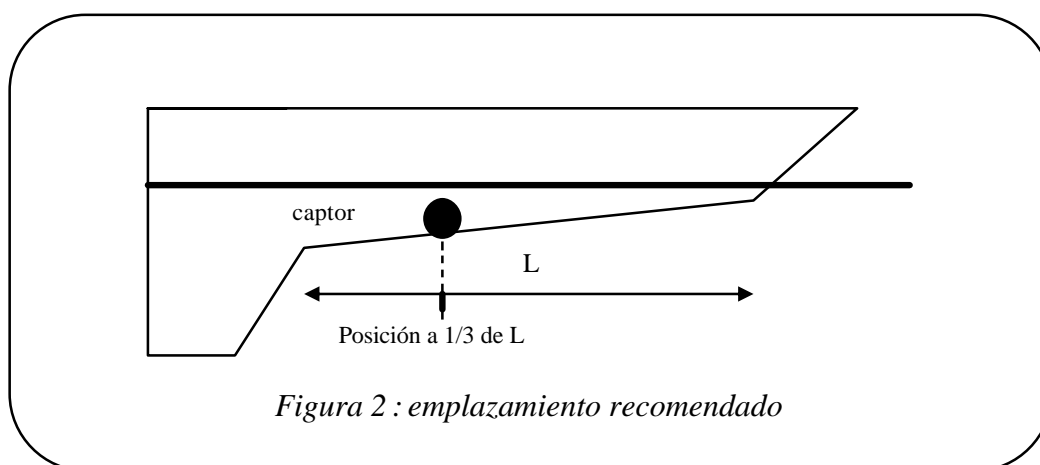

Sobre un barco a motor : el captor debe estar a más o menos de 50 cm detrás del límite del desarqueo. Puede ser necesario prever una bodega perfilada desde 10 hasta 15 mm a fin de que la carrera a rueda esté más allá de las capas de agua perturbadas.

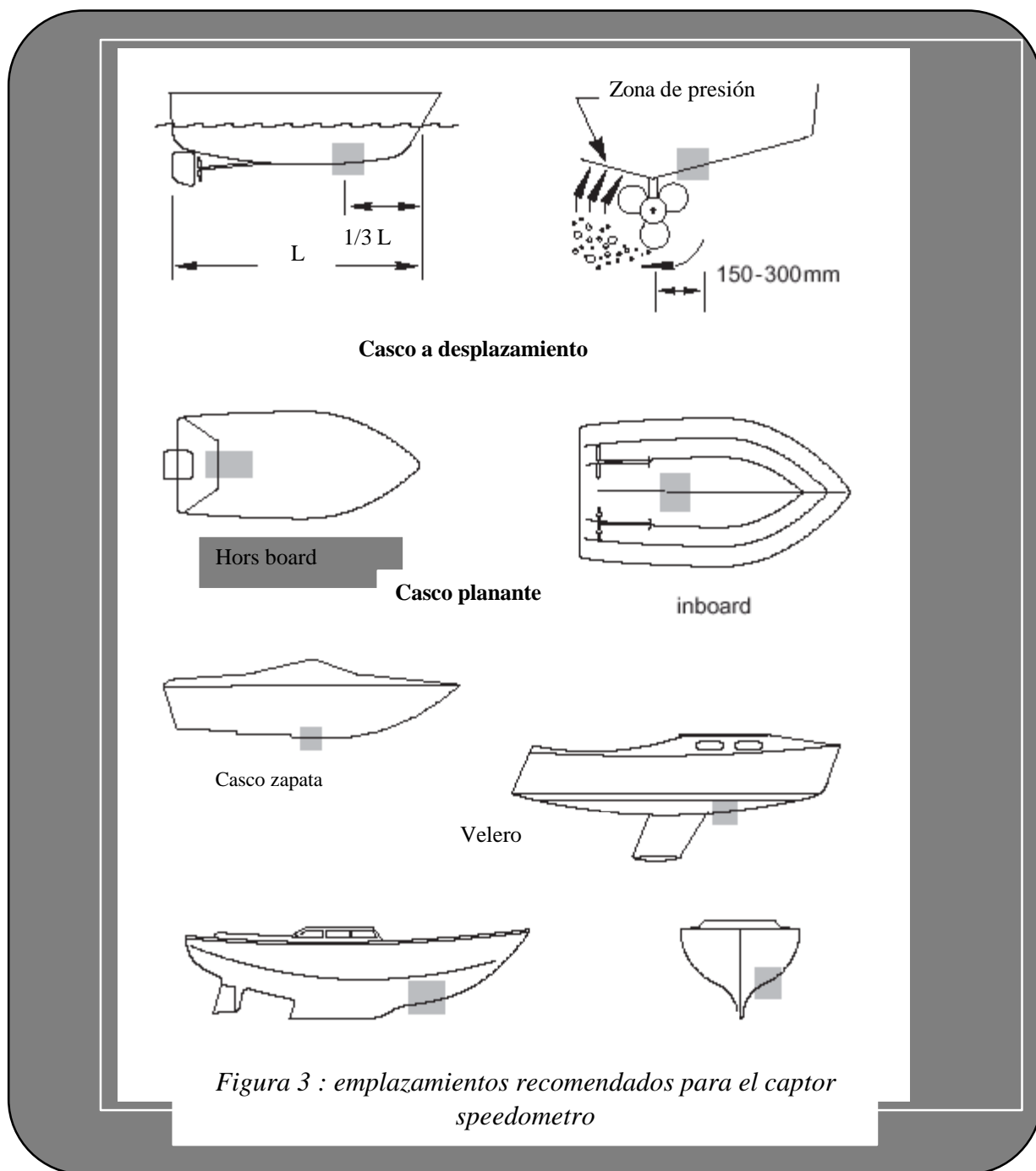

3.5 Montaje del pasacasco

Dado que el emplazamiento del captor está determinado, siga el modo operatorio :

- Desde el interior del barco, abra el ante-agujero, y luego desde el exterior, abra un agujero de diámetro 51 mm con la sierra tapadera.
- Desengrase el casco.
- Recubrir el collar del pasacasco con pasta de impermeabilidad. Posicione el pasacasco en el emplazamiento.
- En el interior del barco, ponga la pasta de impermeabilidad alrededor del pasacasco.
- Coloque el pasacasco orientando la muesca de foolproofing hacia el frente del barco (confer figura 4). De la misma manera, sobre la cara exterior del pasacasco, una flecha indica el sentido de orientación : coloque esta flecha hacia el frente del barco.
- Atornille la tuerca y apriétela de manera moderada.
- Engrase el tapón y apriételo sobre el pasa casco.
- Deje secar más de 12 horas.

Note : una junta llana está entregada con el pasa-casco, para realizar la impermeabilidad entre el casco y el pasacasco. Sin embargo, el montaje de esta junta no está exigida. Para una

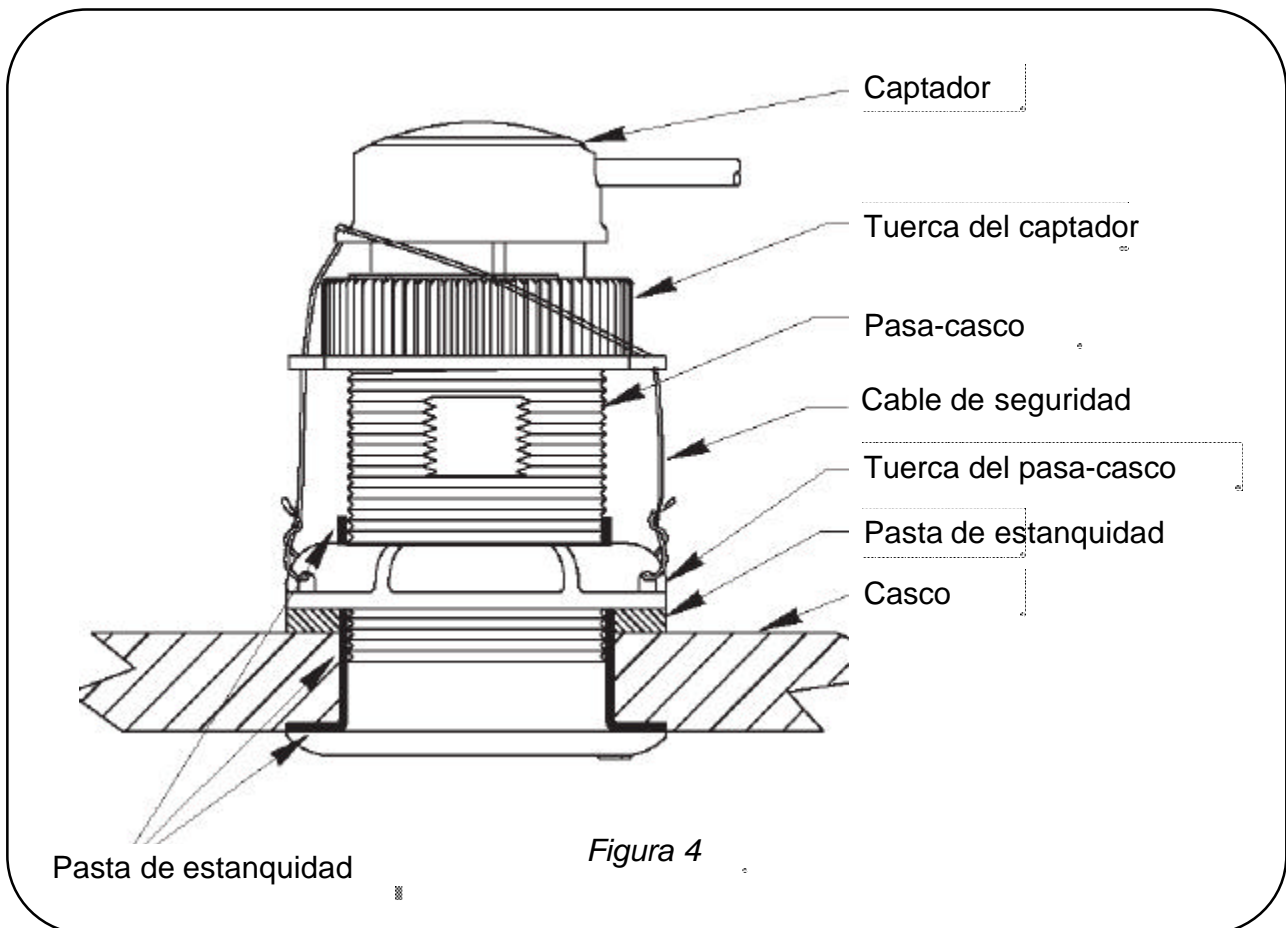

impermeabilidad más fiable en el mismo tiempo, le aconsejamos utilizar únicamente una pasta de impermeabilidad.

Cuidado : para garantizar la precisión del captor, el eje del pasacasco del loch speedometro debe ser obligatoriamente paralelo a la línea de fe del barco. Una diferencia debida a la simetria de la medida de la velocidad provoca un error significativa en el cálculo del viento real.



Figura 5

3.6 Colocación del captor loch speedometro

- Engrase con el lubricante silicona las dos juntas toricas del captor.
- Introduzca el captor en el pasacasco.
- Atornille ligeramente la tuerca del captor algunas vueltas hasta que usted encontra una ligera resistencia.
- Después, gire el cuerpo del captor para posicionar el saliente de foolproofing en su lugar.
- Apriete la tuerca, a fondo de red.

Antifouling : las superficies inmersas del captor loch speedometro serán rápidamente recubiertas por algas y mariscos. Proteja estas superficies por una fina capa de antifouling para garantizar las performances de sus instrumentos.

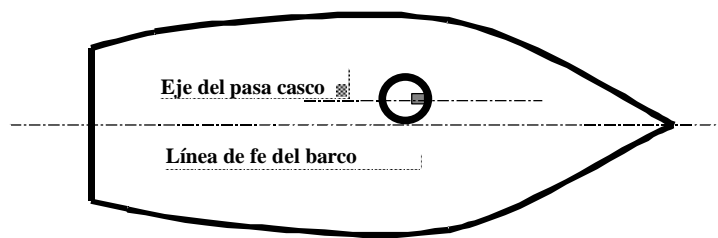
CUIDADO :

- No introduzca el captor en el pasacasco sin grasa, a riesgo de deteriorar las juntas.
- La pintura y el antifouling son susceptibles de bloquear la corredera a ruedas.

3.7 Colocación del cable de seguridad

El cable metálico de seguridad permite bloquear en rotación la tuerca del captor. Instale el cable de seguridad siguiendo las indicaciones de la figura 4.

3.8 Empalme eléctrico

El captor está equipado de un cable de 6 metros y de un conector moldeado de nuevo impermeable. Conectará el captor loch speedometro sobre la base marcada **speed sensor** de la caja **interface loch sonda**.

CUIDADO :

- Para garantizar la impermeabilidad de los conectores, asegúrese de haber atornillado bien estos últimos sobre su base.
- La conexión del captor debe ser efectuada con la instalación fuera de tensión.

4 MANTENIMIENTO Y CUIDADO

4.1 Recomendaciones

- El captor está untado de grasa silicona. Sin embargo, se aconseja **engrasarlo regularmente** (grasa con silicona únicamente) a fin de evitar un bloqueo en el pasa-casco.
- Durante una operación de levantamiento del barco, retire el captor speedometro del pasacasco y ponga un tapón : las correas de mantenimiento riesgan deteriorar el captor speedometro.
- Las superficies sumergidas del captor serán recubiertas por algas y mariscos rápidamente. Limpie periódicamente la superficie inmersa del captor. Si usted no utiliza sus instrumentos durante un largo período, retire el captor del pasacasco y ponga un tapón.

4.2 En el puerto, ¿ cómo se puede extraer un captor del pasacasco ?

Para efectuar las operaciones de mantenimiento y de limpieza, es necesario extraer el captor del pasacasco, cuando el barco está a flote. Entonces, hay que extraer el captor y, luego, obturar rápidamente el orificio del pasacasco con el tapón. Esta operación puede parecer difícil porque el agua entra en el barco. Pero con un poco de técnica y de organización, la operación se efectúa fácilmente. Sólo algunos decilitros de agua entrarán en el barco.

Instrucciones de uso :

1. Libere espacio alrededor del captor.
2. Engrase el tapón y quédesele al alcance de la mano.
3. Destornille completamente la tuerca captor.
4. Extraiga progresivamente el captor mientras usted está listo para obturar el pasacasco con el tapón.
5. En cuanto el captor esté extraído, obture el orificio del pasacasco con el tapón y atornille.
6. Sólo algunos decilitros de agua entrarán en el barco.

Note :

- El pasacasco del captor loch speedometro está equipado de una válvula. Ésta última no es impermeable sino limita la entrada de agua antes de la colocación inmediata del tapón.

APUNTES
