

Interfaccia Dual log scandaglio

Riferimento prodotto : 90-60-451



ISTRUZIONI PER L'USO

nke - Compétition voile

Z.I. Kerandré - Rue Gutenberg - 56700 HENNEBONT- FRANCE
<http://www.nke.fr> - n° indigo 0 892 680 656 : 0,34€/min.

SOMMARIO

1	PRESENTAZIONE.....	3
1.1	ARCHITETTURA DELL'INSTALLAZIONE.....	3
1.2	FUNZIONAMENTO DELL'INTERFACCIA DUAL LOG SCANDAGLIO	4
2	CARATTERISTICI TECNICHE.....	4
3	DIAGNOSI DEI GUASTI 1⁰ LIVELLO.	5
4	INSTALLAZIONE.....	6
4.1	LISTA DEGLI ACCESSORI.....	6
4.2	PRECAUZIONI DI INSTALLAZIONE.....	6
4.3	MONTAGGIO DELLA CASSA INTERFACCIA DUAL LOG SCANDAGLIO	6
4.4	COLLEGAMENTO DEI SENSORI	7
4.5	ALLACCIAMENTO AL BUS TOPLINE.....	7

1 PRESENTAZIONE

L'**interfaccia dual log scandaglio** permette il collegamento di due sensori log speedometro e di un sensore scandaglio, al **Bus TOPLINE** della sua installazione. Questo strumento di misura dà da una parte le informazioni di velocità e di distanza percorsa per la barca, e dall'altra parte, la profondità, la temperatura dell'acqua e la tensione del bus di alimentazione.

L'**interfaccia dual log scandaglio** è creato per attrezzare le barche a scafo largo (catamarani, trimarano, 60piedi) in modo tale che uno dei due speedometri sia immerso sempre, qualunque sia lo sbandamento della barca.

Secondo le sue richieste di performance, Lei può utilizzare due tipi di sensori log :

- Il sensore log speedometro ruota a pale.
- Il sensore log speedometro elettromagnetico.

1.1 Architettura dell'installazione

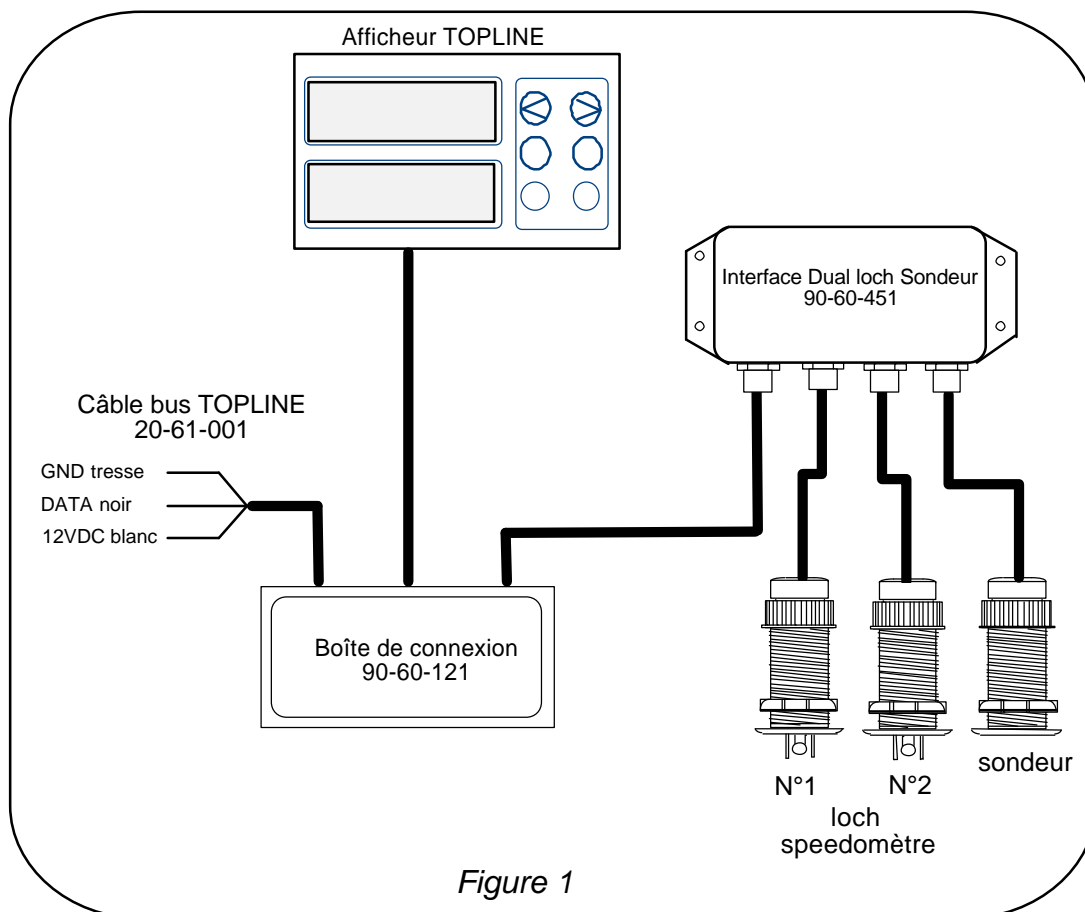



IMPORTANTE

- Legga queste istruzioni per l'uso totalmente prima di cominciare l'installazione.
- Ogni allacciamento elettrico sul **bus TOPLINE** deve essere realizzato con la cassa di connessione 90-60-121. Solo utilizzi un cavo **bus TOPLINE** 20-61-001.
- Ogni intervento sul **bus TOPLINE** deve effettuarsi con l'installazione fuori tensione.
- Per le regolazioni dei canali, si riferisca alle istruzioni del suo display **TOPLINE**.

1.2 Funzionamento dell'interfaccia Dual log scandaglio

L'**interfaccia dual log scandaglio** permette la lettura del speedometro **n°1** montato a sinistra o del speedometro **n°2** montato a dritta. I due speedometri saranno installati sullo scafo della barca, in modo tale che uno o l'altro sia sempre immerso quando la barca è sbandata. Con l'aiuto dell'interruttore situato sulla faccia della parte anteriore dell'**interfaccia dual log scandaglio**, selezioni il modo di funzionamento, una spia rossa ed una spia verde indicano lo stato di funzionamento :

- Interruttore in posizione  : il sensore log speedometro sinistra è attivato. La spia rossa è accenduta.
- Interruttore in posizione  : il sensore log speedometro dritta è attivato. La spia verde è accenduta.
- Interruttore in posizione **Auto** : la selezione del sensore log speedometro, sinistra o dritta, si effettuerà automaticamente, secondo la posizione della banderuola. La spia rossa si accenderà quando il log speedometro sinistra sarà attivato e la spia verde quando il sensore dritta sarà attivato. Noti che questa funzione è disponibile unicamente se la sua installazione è attrezzata di un sensore anemo-direzione **TOPLINE**.
- Se c'è un problema nel funzionamento col sensore anemo-direzione, le spie rosse e verdi lampeggiano alternativamente : verifichi che il canale **vento app** è disponibile sul display.

2 CARATTERISTICHE TECNICHE

- Alimentazione : da 10 fino a 16VDC
- Consumo : 60mA
- Tenuta stagna : IP54
- Peso : 160 gr
- Temperatura di funzionamento : da -10°C fino a +50°C
- Temperatura di immagazzinaggio : da -20°C fino a +60°C
- Portata controllata fino a 50 metri
- Log giornalero : da 0 fino a 99.99 mille
- Log totale : da 0 fino a 9999 mille
- Visualizzazione velocità superficie : da 0 fino a 99.99 nodi
- Temperatura dell'acqua : da 0°C fino a +50°C

3 DIAGNOSI DEI GUASTI 1° LIVELLO.

Questo capitolo può permettergli di far fronte, senza perdita di tempo, agli incidenti benigni che non richiedono l'intervento di uno specialista. Prima di prendere contatto con l'assistenza tecnica, consulti la tabella di aiuto alla riparazione qui sotto.

Guasti	Cause possibili e soluzioni
L'installazione <i>Topline</i> non rivela l'Interfaccia log scandaglio	Il cavo bus non è o non è bene connesso alla cassa di connessione : verifichi l'allacciamento e la connessione nella cassa di connessione. Verifichi lo stato dei cavi : non devono tenere tracce di usura o di sezionamento.
La velocità vento apparente indicata è 0.0 , qualunque sia la velocità del vento..	Verifichi che la ruota a pale non è bloccata (alghe, conchiglie). Verifichi che il coefficiente di calibrazione è differente da 0.00 : confer il capitolo 3.
La velocità superficie indicata è 0.00 ed il canale temperatura acqua indica « Pan ».	È possibile che il sensore log non sia bene collegato o sia rotto. Verifichi lo stato del cavo e la connessione alla cassa.
Lo scandaglio visualizza la profondità ma la visualizzazione lampeggia in modo discontinuo.	Il suo scandaglio fa fatica a rivelare il fondo ; Pulisca la superficie del sensore scandaglio.
Lo scandaglio sempre indica una profondità fissa : esempio 2.10	È possibile che lo scandaglio rivela la chiglia e no il fondo. Consulti la scheda di installazione del sensore scandaglio.
Il suo display indica <i>difetto batteria</i> .	Controlli la tensione della sua batteria con un voltmetro : la tensione in funzionamento deve esser superiore a 10VDC. Verifichi la tenuta della carica della sua batteria.

Se Lei non riesce a risolvere il problema, contatti il suo distributore.

4 INSTALLAZIONE

4.1 Lista degli accessori

- 15 metri di cavo bus attrezzato di un connettore : 90-60-460
- Cassa di connessione TOPLINE : 90-60-121
- Cordone adattatore per l'antico sensore scandaglio 90-60-453.
- Cordone adattatore per l'antico sensore log ruota a pale : 90-60-454
- Connettore bus TOPLINE : 90-60-465.

4.2 Precauzioni di installazione

È preferibile di fissare questa cassa nella parte anteriore della barca ed in altezza, in un'ubicazione che non rischia di esser inondata.

4.3 Montaggio della cassa interfaccia dual log scandaglio

La cassa dell'**interfaccia dual log scandaglio** è stagna alle proiezioni d'acqua. È attrezzato di tre piedi di fuoribordo che ricevono i connettori del sensore scandaglio, del sensore log e del cavo bus TOPLINE. La cassa sarà fissata per quattro viti M4 (no consegnate).

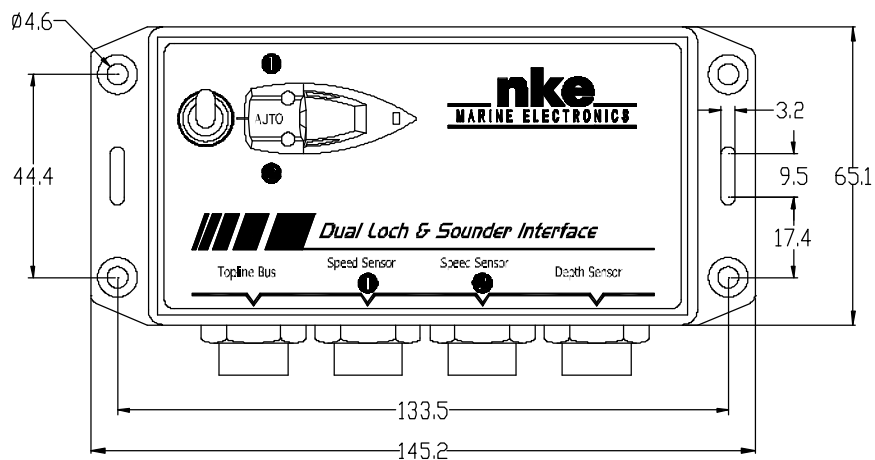

Figure 2

ATTENZIONE:

- per garantire la tenuta stagna dell'**interfaccia dual log scandaglio**, si assicuri che i connettori sono fermamente avvitati sui piedi di fuoribordo.
- La connessione dei sensori deve effettuarsi con l'installazione fuori tensione.
- Non è possibile di collegare simultaneamente, un sensore log speedometro ruota a pale ed un sensore log speedometro elettromagnetico sull'**interfaccia dual log scandaglio**.

4.4 Collegamento dei sensori

I sensori sono attrezzati di un cavo di 6 metri e di un connettore sovrastampato stagno. Lei collegherà il sensore log speedometro sinistra (ruota a pale o elettromagnetico) sul piede di fuoribordo sul quale è scritto **speed sensor** ed il sensore dritta sul piede di fuoribordo **speed sensor**. Il sensore scandaglio è collegato sul piede di fuoribordo **depth sensor** (confer figura 3).

4.5 Allacciamento al bus Topline

1. Faccia passare il cavo bus dall'**interfaccia log scandaglio** verso la cassa di connessione **TOPLINE** della sua installazione.
2. Colleghi il cavo bus nella cassa di connessione .

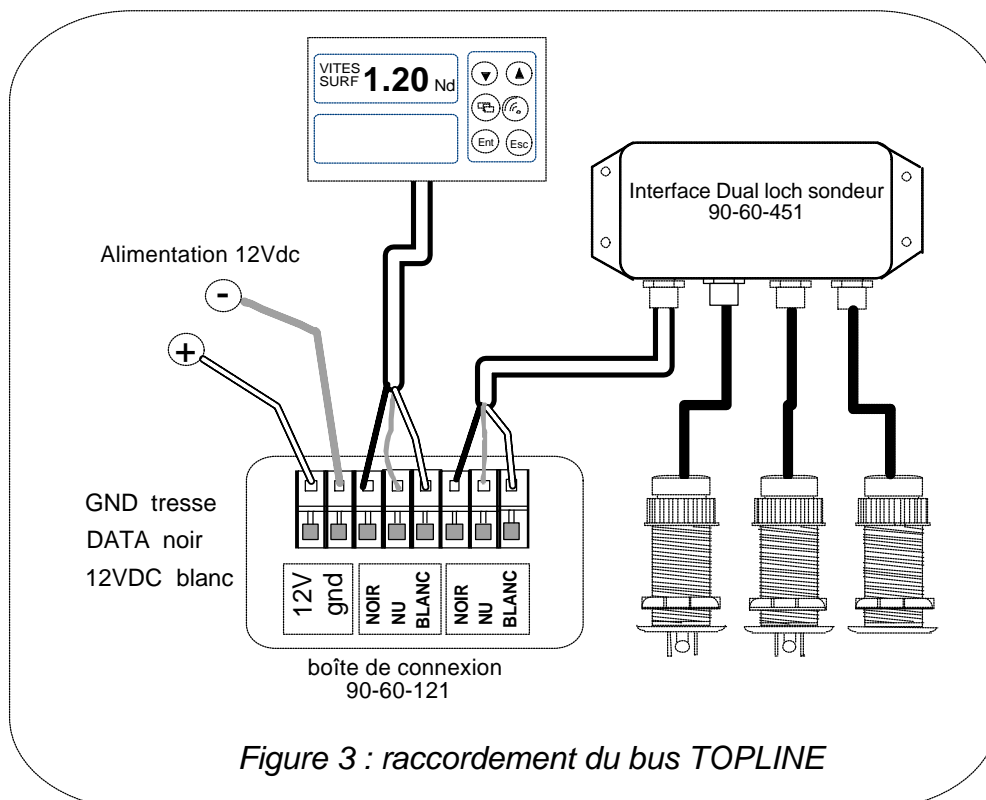

Se Lei riduce la lunghezza del cavo bus 90-60-460, scopra e stagni i cavi prima di collegarli nella cassa di connessione.

